

Klik

Instructions
Handleiding
Anleitung



Instructions for assembly / Montage instructive / Montage Anleitung



Open hardware bag
 Open beslagzakje
 Öffnen Sie die Beschläge Tüte

- A 8x Ø5 x 50 mm
- B 4x Ø4 x 35 mm
- C 2x Ø3.5 x 40 mm
- D 2x Ø4 x 16 mm
- E 2x Ø4 x 25 mm
- F 8x Ø4 x 17 mm

Assembly of the frame / Montage van het frame / Montage des Gestell

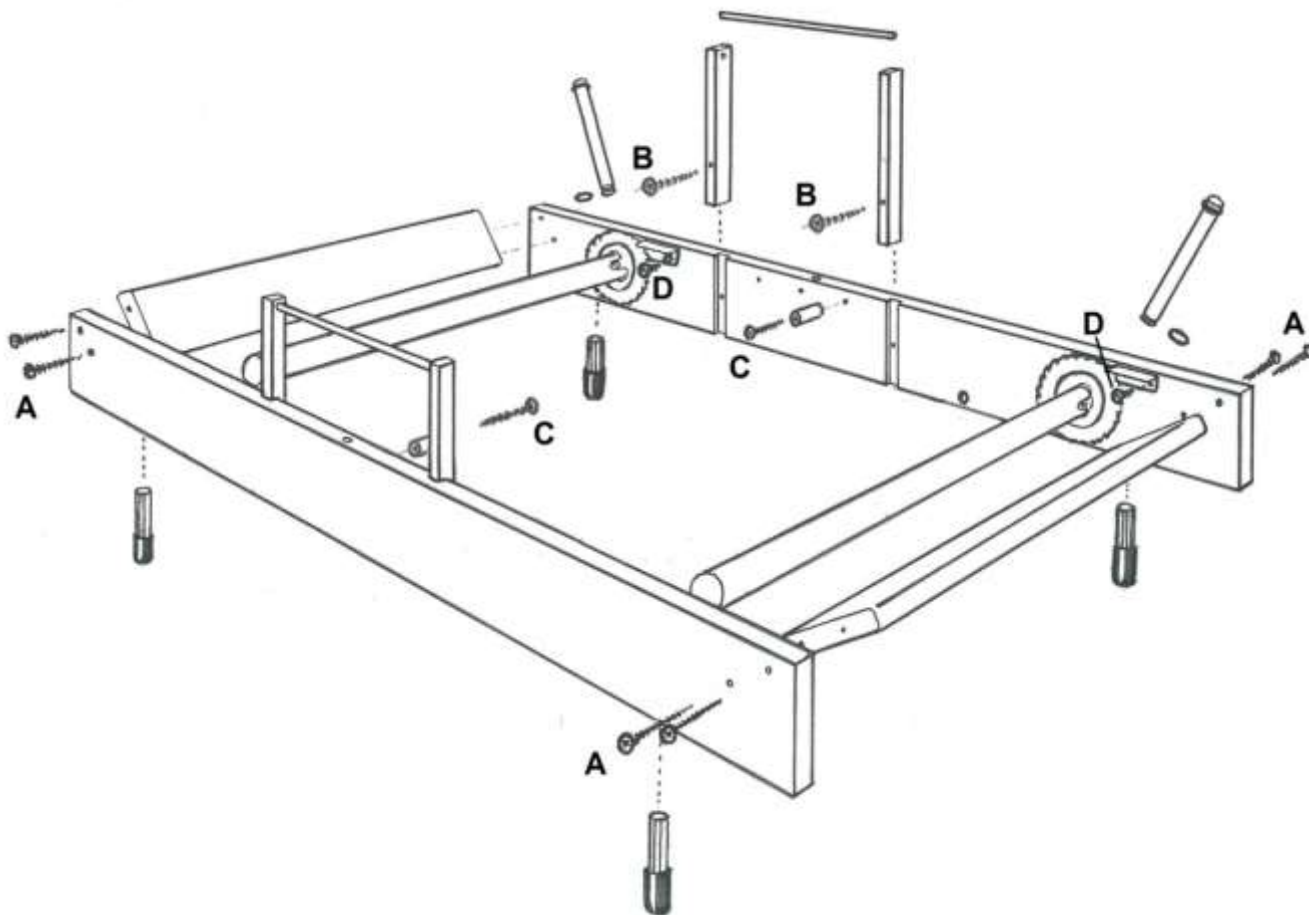



The beater has changed; Use the 4 x 25 screws (E) to screw the halves together with the metal bow in the groove. Note the direction of the bow; that determines the front and back of the beater. You can slide in the reed from the side.

De rietlade is veranderd; Gebruik de schroeven 4 x 25 (E) om de helften op elkaar te schroeven met de metalen

beugel in de groef. Let op de richting van de geugel; dat bepaalt voor- en achtekant van de rietlade. Je kunt het riet er van opzij in schuiven.

Die Kamlade hat sich verändert; Verwenden Sie die 4 x 25 Schrauben (E), um die Hälften mit der Metallhalterung in der Nut zu verschrauben. Beachten Sie die Richtung der Halterung, das bestimmt die Vorder- und Rückseite der Reed-Schublade.

Sie können die Blätter von der Seite einschieben.

Cords for apron and warp bars / Koorden voor aanbindlatten / Kordel für Anbindelatten

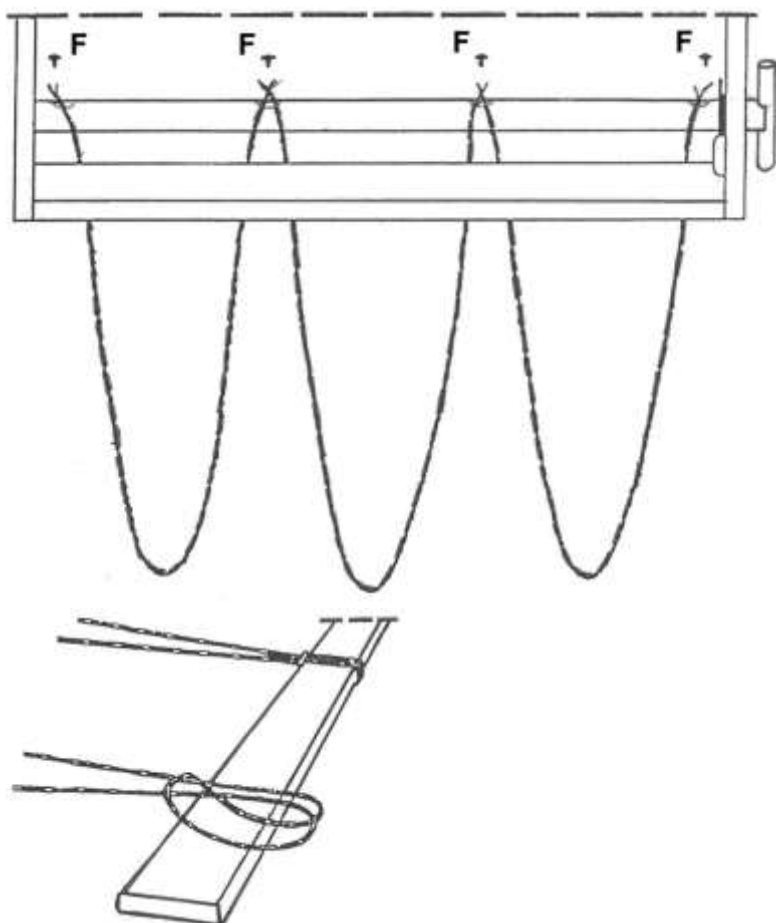

Make sure the screws F are not fastened completely. The heads should level with the surface of the beam.

Draai de schroeven F niet volledig vast; zorg ervoor dat de schroefkoppen op gelijke hoogte met het oppervlak van het hout zijn.

Ziehen Sie die Schrauben F nicht fest an. Stellen Sie sicher, dass die Schraubenköpfe auf gleicher Höhe mit der Holzoberfläche sind.

Divide the heddles for the shafts.
 Verdeel de hevels over de schachten.
 Verteilen Sie der Litzen über die Schäfte.

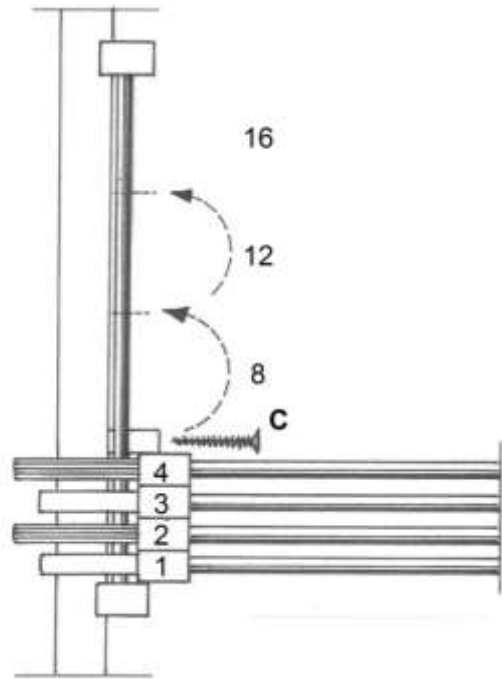
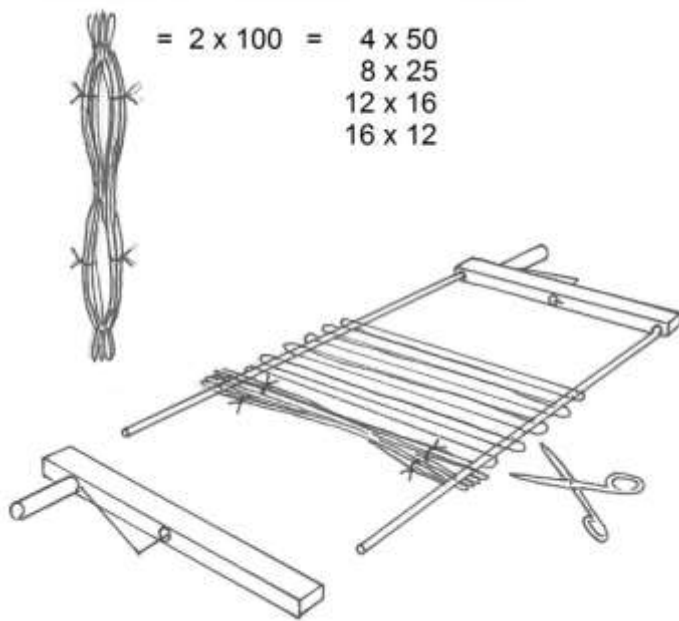

Making a warp and dressing a loom / Het scheren en opbomen van een ketting / Das Schären und Aufbäumen einer Kette

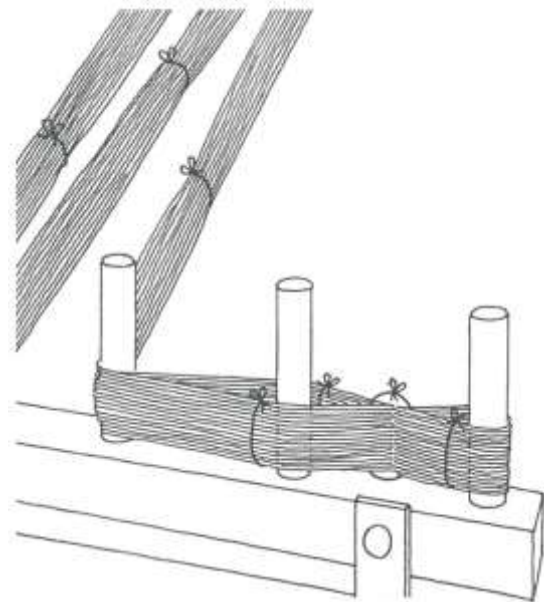
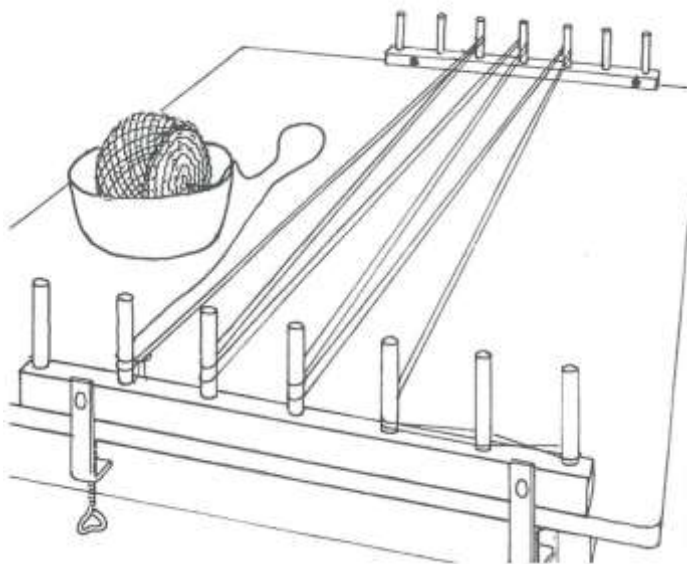

Slide the cross sticks through the cross and tie them.
Steek de kruislatten door het kruis en bindt ze vast.
Steche die Kreuzlatten durch das Kreuz und binde sie zusammen.

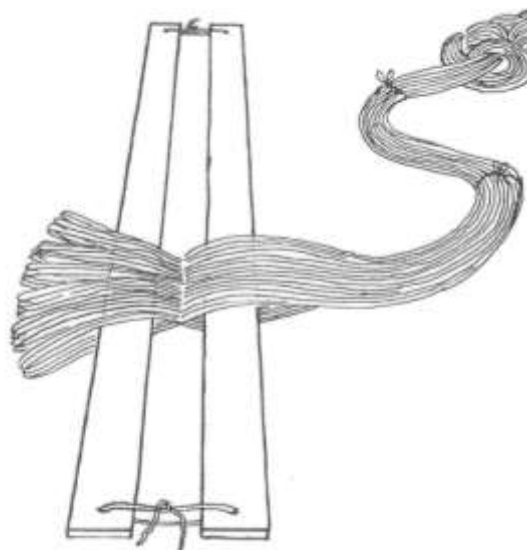
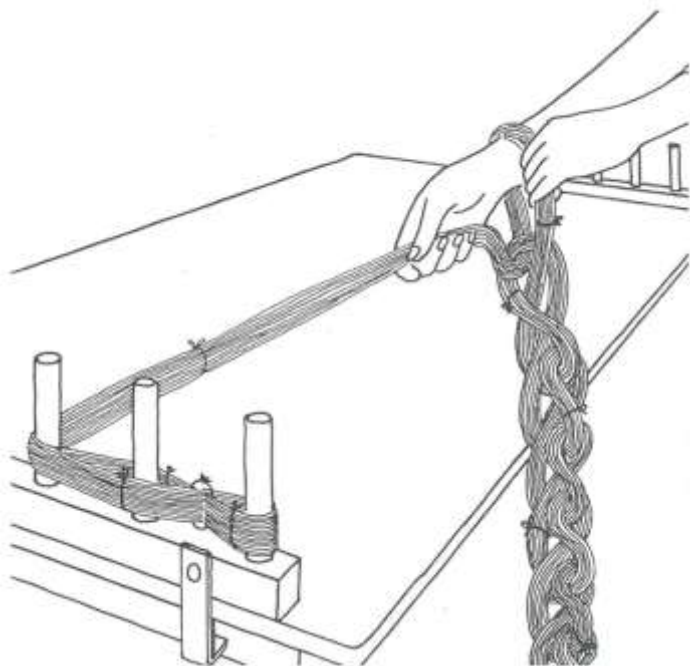

Use reed for raddle.
Gebruik het riet als evenaar.
Benütze Blatt für Reedekamm.

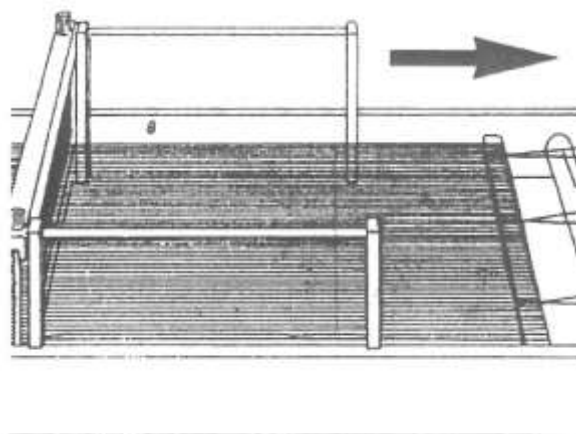
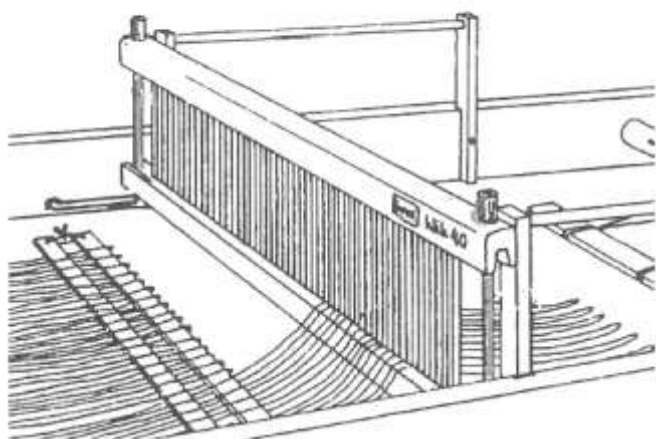

Transferring the cross to the backside of the loom.
 Het overbrengen van het kruis naar achteren.
 Die Verlegung des Kreuzes nach hinten.

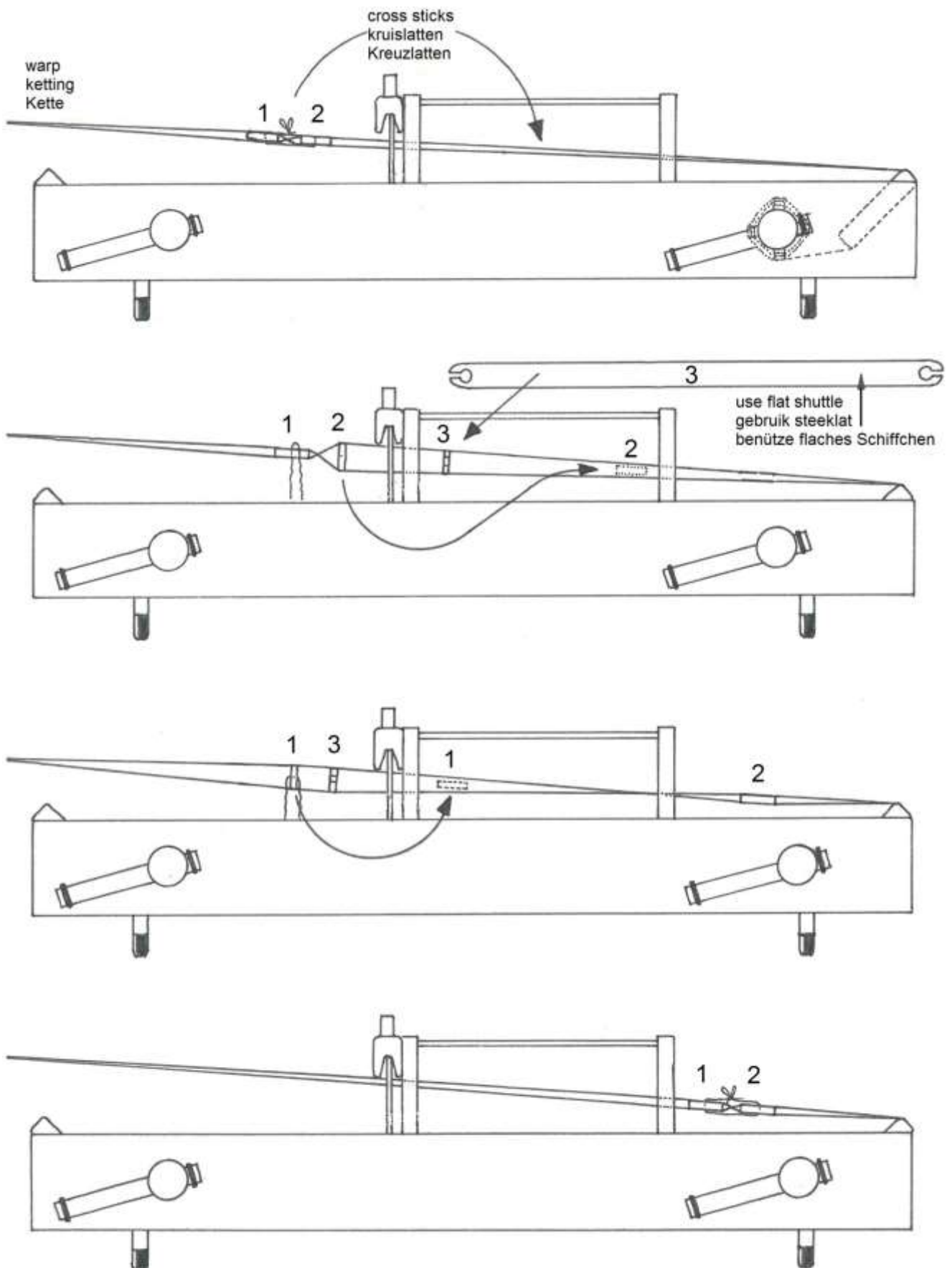

Threading the warp through the heddles and reed.
Het rijgen van de draden door de hevels en het riet.
Das Reißen der Kette durch die Litzen und das Webblatt.

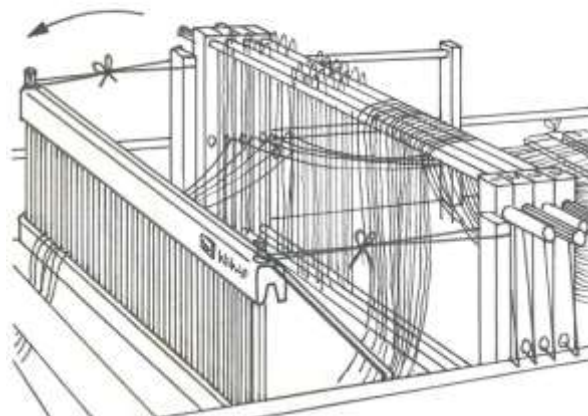
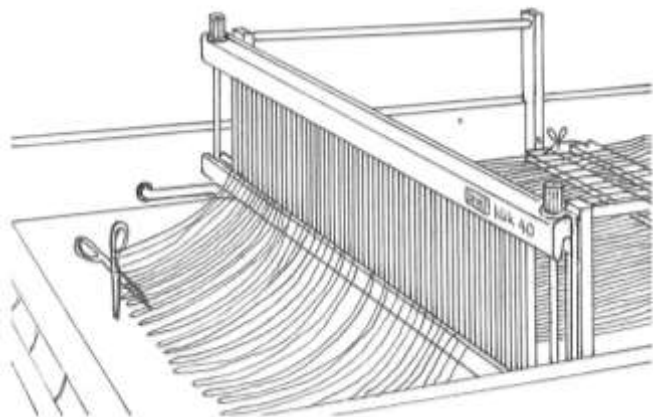

Binding the warp onto the apron bar.
Het aanbinden van de ketting aan de doekboom.
Das Anbinden der Kette an den Warenbaum.

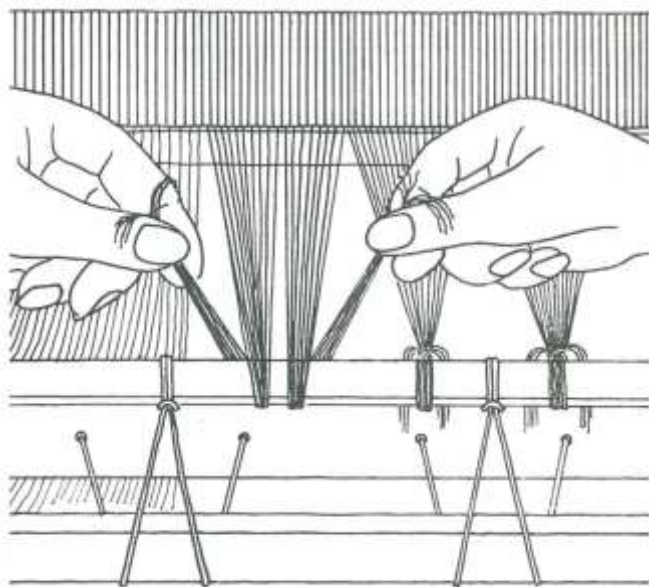

Guarantee

Louët products are known worldwide for their excellence in quality, design and workmanship. Many of our customers are happy to own more than one Louët product. We stand behind our products to the fullest extent possible and guarantee each product is free from manufacturing defects. We and our distributors will work with you, to the best of our abilities, to ensure that you are content with your purchase. As we continuously try to improve our production methods and products, images shown in this manual may differ slightly from the actual product.

Garantie

Louët producten zijn wereldwijd bekend door hun goede kwaliteit, doelmatigheid en originele ontwerp. Overal vind je tevreden gebruikers, die zich geruggensteund weten door onze service. Wij voelen ons verantwoordelijk voor onze producten en zien het als onze taak onze klanten naar tevredenheid van dienst te zijn. Omdat wij ons voortdurend bezig houden met het verbeteren van onze producten en productiemethoden, is het mogelijk dat artikelen in detail kunnen verschillen met de afbeeldingen in deze instructie.

Garantie

Louët-Produkte sind weltweit bekannt durch ihre gute Qualität, Zweckmäßigkeit und originelle Gestaltung. Wir fühlen uns für unsere Produkte verantwortlich und sehen es deshalb als unsere Aufgabe an, unsere Kunden ständig zufrieden zu stellen. Der Kundendienst steht den Benutzern immer zur Verfügung. Sie können ihn entweder direkt oder über einen Händler in Anspruch nehmen. Da an unseren Produkten laufend Verbesserungen vorgenommen werden, können in einzelnen Punkten Abweichungen von den Abbildungen auftreten.



made in holland